

**TOPO**

**ZONA ALPINA VIDRARU**

**- Stanca & Gheata -**

**1.1**

**Autor: Cornel Zarescu**



punere in pagina Frank Schobel - ProClimbing

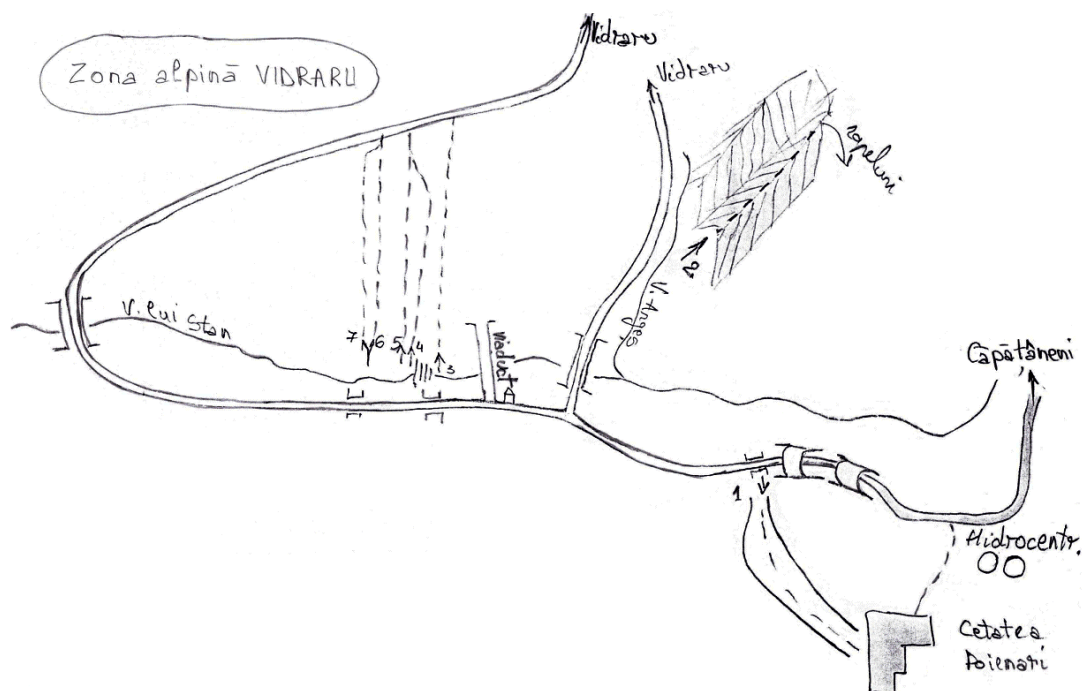

## TRASEE DE ALPINISM

Aria de interes este localizata in muntii Fagarasului, la confluenta vaili Argesului cu Valea lui Stan. Roca este sist cristalin, pe alocuri friabila. Traseele ce urmeaza sunt situate in apropierea barajului Vidraru, la o altitudine de aprox. 700m, fiind caracterizate printr-un acces facil si grade mici de dificultate. Pentru a ajunge la baza traseelor se merge pe ruta Curtea de Arges-Capataneni (cca 20km) si se continua pe Transfagarasan astfel:

La cca 2 km de la iesirea din Capataneni intalnim Hidrocentrala si accesul spre cetatea Poienari (aproximativ 150m diferenta de nivel). Dupa inca 1km, la iesirea din al doilea tunel, observam pe stanga un jgheab imens ce se termina la ruinele cetatii. La 4m de intrare vedem si primul piton.

**1. Jgheabul de la cetatea Poienari 2A, 7-8 I.c.** Traseul are pitoane in punctele critice si in regrupari, dar nu este indicat sa intram fara 3-4 pitoane sau cateva demontabile. Desi dificultatile sunt elementare trebuie multa atentie la inaintare, mai ales in partea superioara care e mai friabila, deoarece bolovanii desprinsi cad exact in strada. Iarna traseul prezinta un mare risc de avalansa! Retragerea se face pe scarile betonate ce coboara din cetate la hidrocentrala.

Continuand pe Transfagarasan inca 1 km privirea ne este atrasa spre dreapta de un diedru enorm ce formeaza versantul vestic al muntelui Albina. Muchia din dreapta diedrului constituie un traseu alpin de gradul 2A, interesant in special iarna.

**2. Muchia vf. Albina (2A)** Pentru a intra in traseu vom urma pe jos drumul blocat cu bariera ce se ramifica din Transfagarasan, peste un pod in arc. Dupa ce traversam raul in dreptul muchiei vizate urcam cu curaj prin padure pana ce dificultatile cer legarea in coarda. Traseul urmareste muchia matematica si are pitoane in punctele mai dificile. De asemenea prezinta nenumarate posibilitati de asigurare cu bucle de coarda. Se urca pe parcursul a peste 10 lungimi de coarda, pana ce peretele isi pierde din inclinatie si din interes. Pentru coborare facem cateva rapeluri pe dupa copacii din partea stanga geografica a muchiei si revenim la punctul de plecare.

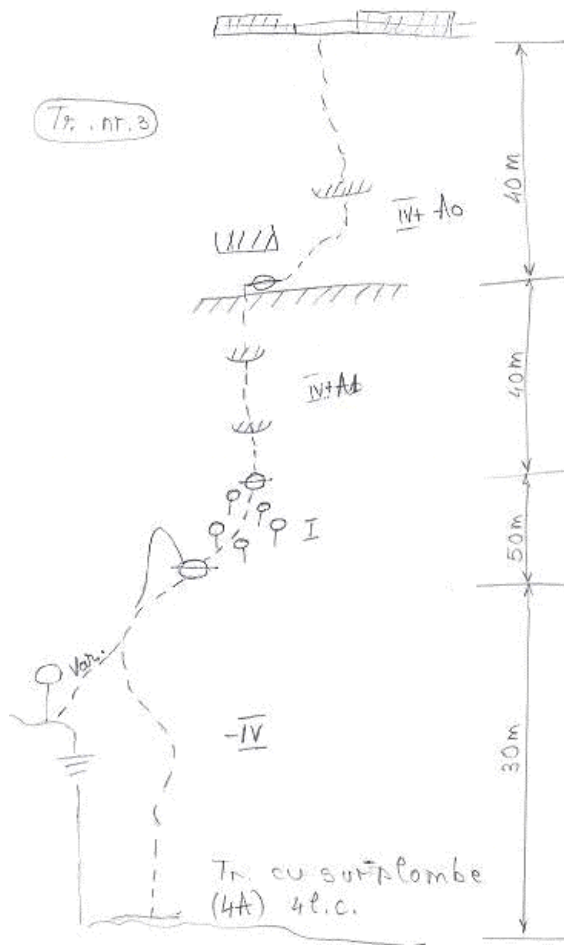

Trecem pe Transfagarasan de intersectia cu un drum strategic, blocat de o bariera si dupa cateva sute de metri vedem pe dreapta un viaduct pazit de militari. Imediat dupa viaduct, pe peretele din dreapta (stanga geografica) identificam liniile catorva trasee ale armatei, cu pitoanele incercuite cu vopsea. Acestea sunt in numar de cinci si iau sfarsit intr-o zona mai inalta traversata de Transfagarasan. Toate traseele de la tub pot fi escaladate rot-punkt, cu dificultati specifice gradului -6/6. Exceptie face 'Traseul cu surplombe' unde sunt recomandate scarite. Retragera din trasee se face coborand pe asfalt, traversam un pod in arc si imediat ce gasim o posibilitate de coborire spre stanga prindem o poteca ce ne scoate in albia vailui Stan.

Pentru traseul 3 ce incepe de la baza cascadei se intra pe sub un pod aflat mai in aval de primul traseu cu pitoane vopsite.

**3. Traseul cu surplombe (4A, 4l.c.)** pleaca exact de la baza cascadei si este cel mai dificil si cel mai impunator, trecand direct doua surplombe vizibile din sosea. Cele 4 l.c. se desfasoara astfel: prima merge pe o fata frumoasa, cu pitoane suficiente, pana intr-o brana; cea de-a doua urca pe o poteca pana la baza peretelui surplombat. In a treia lungime trecem cateva surplombe si regrupam pe o brana unde exista un cablu folosit de militari in aplicatii. A patra l.c. incepe cu un pasaj surplombat si ne conduce cu pitoane suficiente pana in sosea.

Pentru traseele de deasupra cascadei se trece pe sub un pod aflat putin mai in amonte de ultimul traseu cu pitoane marcate, ruta ce ne scoate in albia cimentata a vailui Stan.

**4. Primul traseu de deasupra cascadei (2B, 3l.c.)** incepe pe un diedru si continua cu suficiente pitoane pana la o regrupare marcata cu vopsea si bucle de coarda. Atentie! Nu vom regrupa in bucle, acestea avand o vechime considerabila. In a doua lungime continuam pana la un copac unde incepe o traversare spre stanga. Dupa regrupare efectuam traversarea si urcam condusi de un cablu, pana langa sosea.

**5. Urmatorul traseu spre amonte (3A, 3l.c.)** este cel mai frumos traseu din zona. Il putem identifica dupa primul piton, batut sub o surplomba si dupa bulina rosie incercuita cu galben care marcheaza fiecare piton. Prima l.c. trece de o brana si urca pe o succesiune de diedre pana la o regrupare excelenta, intalnita la 40m de la plecare. Din nou vom avea grija sa nu ne bizuim pe buclele de coarda existente. In a doua l.c. intalnim din nou diedre si o regrupare buna la 40m. Ultima este o iesire prevazuta cu cablu.

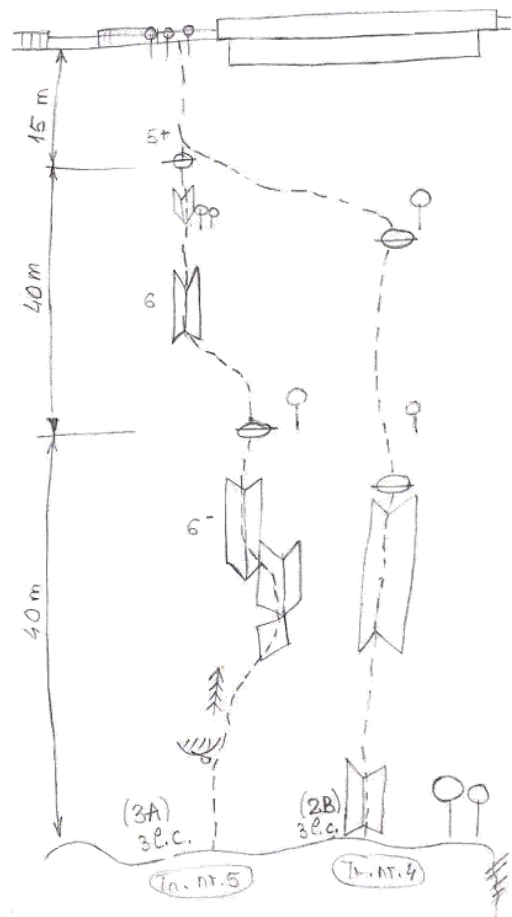

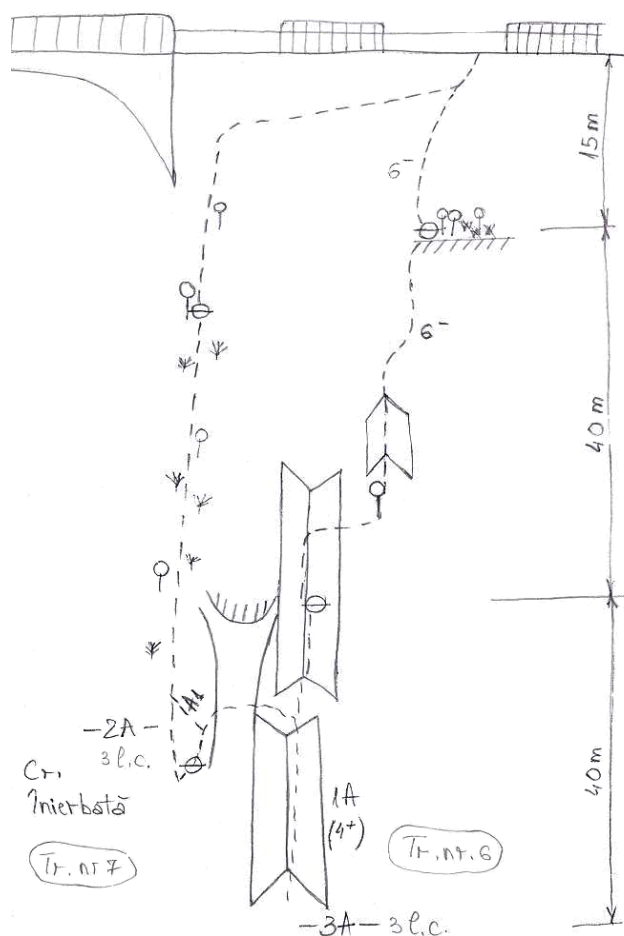

**6. Traseul cu numarul 6 pe schite (3A, 3l.c.)** are intrarea chiar la limita din amonte a peretelui (cca 100m mai sus de cascada), fiind indentificabil dupa o bulina galbena, stearsa, de la baza. Aceasta bulina galbena o vom intalni si mai sus, pe alocuri fiind chiar utila in gasirea liniei pitoanelor. Prima l.c. urcam 40m pe un diedru cazut. Lipsa primului piton din a doua ne obliga la un pas de gradul 6; dupa ce depasim pasajul ne inscriem intr-o traversare la dreapta, continuam cu un diedru si o placa, iesind in final la un palc de copaci. De aici mai avem pana la iesire aproximativ 15m pe care-i cataram in cadrul celei de-a treia l.c.

**7. Creasta Inierbata (2A, 3l.c.)** este cel mai usor, dar si cel mai murdar traseu din perete. Intrarea este comuna cu nr. 6, spre sfarsitul lungimii traversand in stanga un valcel pana la regroupare. In continuare exista doua variante: traversam stanga si luam creasta de la capat sau incercam o escalada cu scarite pe un mic perete vertical din fata noastra. Continuum prin iarba pana se intinde coarda si regroupam la un copac. Urmeaza inca o portiune cu iarba si bolovani friabili, apoi un traverseu lung spre dreapta si iesim in strada. Regruparea se face chiar la parapetul drumului.

Tot in aceasta zona mai trebuie amintita o premiera ale carei pitoane le observam in dreptul unui tavan impunator, imediat ce iesim de sub podul ce ne scoate sub cascada. Este vorba de un traseu neumblat, de 4-5l.c., cu pitoanele foarte slabite si cu pasaje dure de escalada libera. Ruta poate fi parcursa in siguranta numai cu 2-3 pitoane suplimentare si cateva nuci.

## ICE CLIMBING IN ZONA VIDRARU

Prima cascada venind dinspre Curtea de Arges se numeste "Domul de pe Valea lui Stan" sau "Avionul" si se afla la cca 15 minute de mers de la drumul asfaltat (Transfagarasan). Inaltime cca. 35m. Se formeaza aproape in fiecare an. Nu se poate pune mansa prin spate.

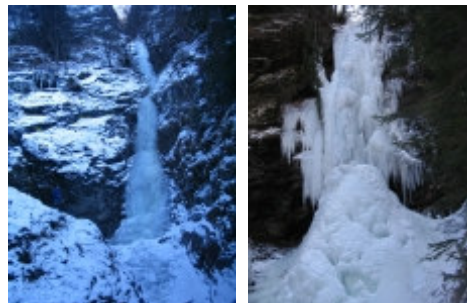

Jgheabul de vis-a-vis de Dom/Avion, doua lungimi, prima lungime are aprox 35m, inclinatie max. 80grade.

O alta cascada se gaseste la sosea in aval de baraj cu cca 1km. Gheata subtire, se formeaza rar. Se poate pune mansa prin spate.



Cascadele de la barajul Vidraru:

- In stanga pt. super-meseriasi, aprox 4l.c. Nu se formeaza in fiecare an. Nu a fost inca escaladata in intregime.

- In dreapta pt. toata lumea situata deasupra platformei macaralei, langa baraj. Prima lungime se termina la o regrupare cu pitoane in stanca. Continuarea (2-3l.c.) este pe verticala si pe alocuri surplombata.

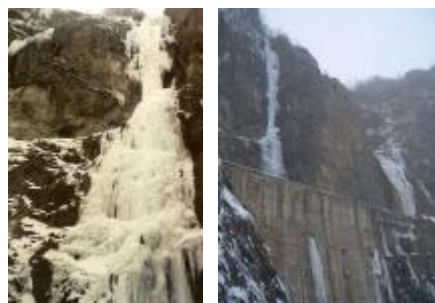

Cascada din fata cabanei Capra: se urca exact 100m diferenta de nivel spre un pod in arc. De pe pod incepe escalada. 2l.c. usoare.

